

L8542145  
Rev. 03/98/00

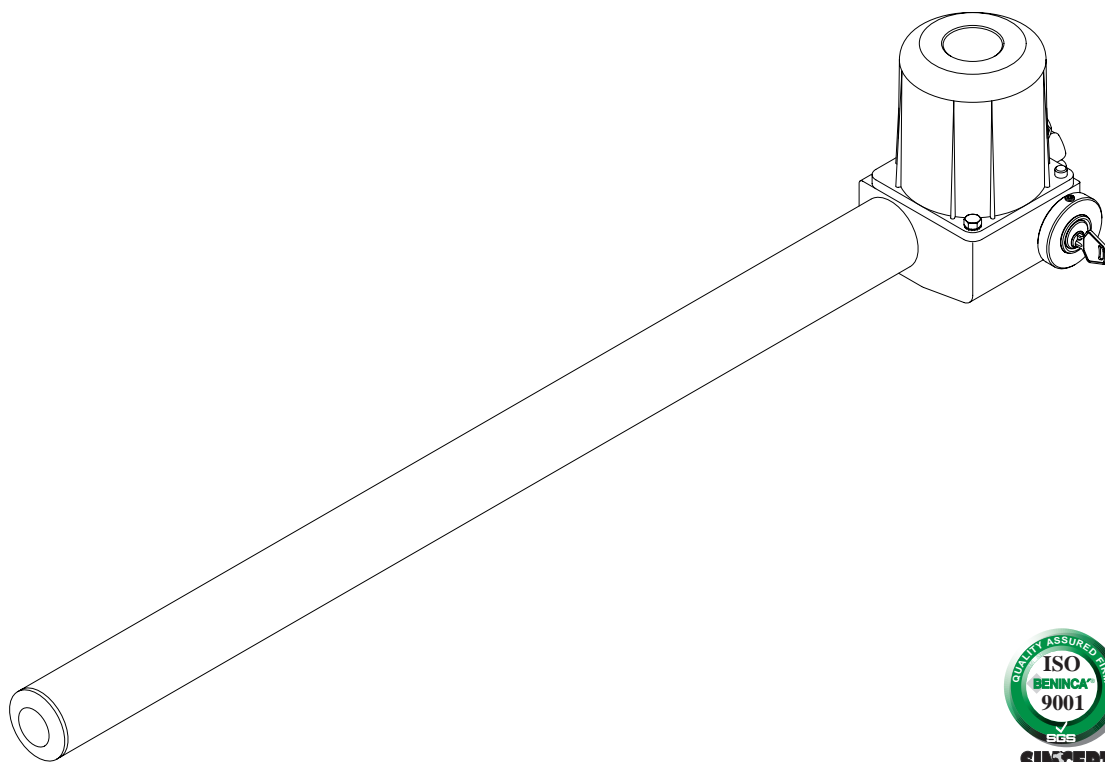

APRICANCELLO ELETTROMECCANICO  
ELECTROMECHANICAL GATE OPENER  
*ELEKTROMECHANISCHE AUTOMATION FÜR SCHIEBEGITTER*  
*AUTOMATISATION ÉLECTROMÉCANIQUE POUR GRILLES*  
ABRECANCELA ELECTROMECHANICO

**DU.50**



Libro istruzioni e catalogo ricambi per l'installatore

User's handbook and spare parts catalogue for the installer

Handbuch und Ersatzteilkatalog für den Installateur

Manuel d'instructions et catalogue des pièces de rechange pour l'installateur

Libro de instrucciones y catálogo de recambios para el instalador

UNIONE NAZIONALE COSTRUTTORI  
AUTOMATISMI PER CANCELLI, PORTE,  
SERRANDE ED AFFINI

**Dichiarazione CE di conformità per macchine**  
**(Direttiva 89/392 CE, Allegato II, parte B)**  
**Divieto di messa in servizio**

Fabbricante: **Automatismi Benincà S.r.l.**

Indirizzo: Via Scamozzi, 3 - 36030 Montecchio Precalcino (VI) - Italia

Dichiara che: l'automazione per cancelli a battente modello **DU.50**.

- è costruito per essere incorporato in una macchina o per essere assemblato con altri macchinari per costituire una macchina considerata dalla Direttiva 89/392 CE, come modificata;
- non è dunque conforme in tutti i punti alle disposizioni di questa Direttiva;
- è conforme alle condizioni delle seguenti altre Direttive CE:  
Direttiva bassa tensione 73/23/CEE, 93/68/CEE.  
Direttiva compatibilità elettromagnetica 89/336/CEE, 93/68/CEE.

e che:

- sono state applicate le seguenti (parti/clausole di) norme armonizzate:  
EN 55022, EN 61000-3-2, EN 61000-3-3, EN 50082-1, EN 60335-1.
- sono state applicate le seguenti (parti/clausole di) norme e specifiche tecniche nazionali:  
UNI 8612.

e inoltre dichiara che non è consentito mettere in servizio il macchinario fino a che la macchina in cui sarà incorporato o di cui diverrà componente sia stata identificata e ne sia stata dichiarata la conformità alle condizioni della Direttiva 89/392 CE e alla legislazione nazionale che la traspone, vale a dire fino a che il macchinario di cui alla presente dichiarazione non formi un complesso unico con la macchina finale.

Benincà Luigi, Responsabile legale.  
Montecchio Precalcino, 20/11/'97.

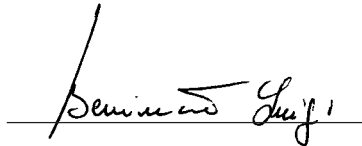

**Declaration by the manufacturer**  
**(Directive 89/392/EEC, Art. 4.2 and Annex II, sub B)**  
**Divieto di messa in servizio**

Manufacturer: **Automatismi Benincà S.r.l.**

Address: Via Scamozzi, 3 - 36030 Montecchio Precalcino (VI) - Italia

Herewith declares that: the operator for hinged gates model **DU.50**.

- is intended to be incorporated into machinery or to be assembled with other machinery to constitute machinery covered by Directive 89/392 EEC, as amended;
- does therefore not in every respect comply with the provisions of this Directive;
- does comply with the provisions of the following other EEC Directives:  
Direttiva bassa tensione 73/23/CEE, 93/68/CEE.  
Direttiva compatibilità elettromagnetica 89/336/CEE, 93/68/CEE.

and that:

- the following (parts/clauses of) harmonized standards have been applied:  
EN 55022, EN 61000-3-2, EN 61000-3-3, EN 50082-1, EN 60335-1.
- the following (parts/clauses of) national technical standards and specifications have been used:  
UNI 8612.

and furthermore declares that it is not allowed to put the machinery into service until the machinery into which it is to be incorporated or of which it is to be a component has been found and declared to be in conformity with the provisions of Directive 89/392/EEC and with national implementing legislation, i.e. as a whole, including the machinery referred to in this declaration.

Benincà Luigi, Responsabile legale.  
Montecchio Precalcino, 20/11/'97.

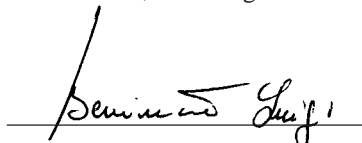

**Herstellerklärung**  
(gemäß EG-Richtlinie 89/392/EWG, Artikel 4.2 und Anhang II, sub B.)  
**Verbot der Inbetriebnahme**

Hersteller: **Automatismi Benincà S.r.l.**

Adresse: Via Scamozzi, 3 - 36030 Montecchio Precalcino (VI) - Italia

erklärt hiermit, daß: Antriebe für Drehflügeltore **DU.50**.

- vorgesehen ist zum Einbau in eine Maschine oder mit anderen Maschinen zu einer Maschine im Sinne der Richtlinie 89/392/EWG, inklusive deren Änderung, zusammengefügt werden soll;
- aus diesem Grunde nicht in allen Teilen den Bestimmungen dieser Richtlinie entspricht;
- den Bestimmungen der folgenden anderen EG-Richtlinien entspricht:  
Direttiva bassa tensione 73/23/CEE, 93/68/CEE.  
Direttiva compatibilità elettromagnetica 89/336/CEE, 93/68/CEE.

und daß:

- folgende harmonisierte Normen (oder Teile/Klauseln hieraus) zur Anwendung gelangten:  
EN 55022, EN 61000-3-2, EN 61000-3-3, EN 50082-1, EN 60335-1.
- folgende nationale technische Normen und Spezifikationen (oder Teile/Klauseln hieraus) zur Anwendung gelangten:  
UNI 8612.

und erklärt des weiteren daß die Inbetriebnahme solange untersagt ist, bis die Maschine oder Anlage, in welche diese Maschine eingebaut wird oder von welcher sie eine Komponente dasteilt, als Ganzes (d.h. inklusive der Maschine, für welche diese Erklärung ausgestellt wurde) den Bestimmungen der Richtlinie 89/392/EWG sowie dem entsprechenden nationalen Reschterserlaß zur Umsetzung der Richtlinie in nationales Recht entspricht, und die entsprechende Konformitätserklärung ausgestellt ist.

Benincà Luigi, Responsabile legale.  
Montecchio Precalcino, 20/11/97.

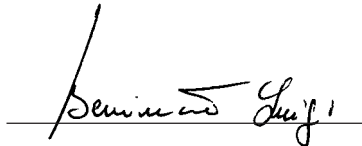

**Declaration du fabricant**  
(Directive 89/392/CEE, Article 4.2 et Annex II, Chapitre B)  
**Interdiction de mise en service**

Fabricant: **Automatismi Benincà S.r.l.**

Adresse: Via Scamozzi, 3 - 36030 Montecchio Precalcino (VI) - Italia

Déclare ci-apres que: l'automation pour portails ouvrants **DU.50**.

- est prévue pour être incorporée dans une machine ou être assemblée avec d'autres machines pour constituer une machine couverte par la directive 89/392/CEE, modifiée;
- n'est donc pas conforme en tout point aux dispositions de cette directive;
- est conforme aux dispositions des directives CEE suivantes:  
Direttiva bassa tensione 73/23/CEE, 93/68/CEE.  
Direttiva compatibilità elettromagnetica 89/336/CEE, 93/68/CEE.

et que:

- les (parties/paragraphes) suivants des normes harmonisées ont été appliquées:  
EN 55022, EN 61000-3-2, EN 61000-3-3, EN 50082-1, EN 60335-1.
- les (parties/paragraphes) suivants des normes nationales et spécifications techniques ont été utilisées:  
UNI 8612.

et déclare par ailleurs qu'il est interdit de mettre la machine en service avant que la machine dans laquelle elle sera incorporée ou dont elle constitue une partie ait été considérée et déclarée conforme aux dispositions de la Directive 89/392/CEE et aux législations nationales la transposant, c'est-à-dire formant un ensemble incluant la machine concernée par la présente déclaration.

Benincà Luigi, Responsabile legale.  
Montecchio Precalcino, 20/11/97.

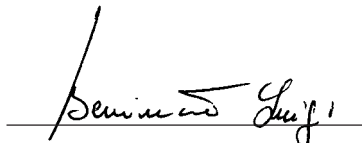

**Declaración CE de conformidad para maquinas**  
**(Directiva 89/392 CE, Apartado II, parte B)**  
**Prohibición de puesta en servicio**

Fabricante: **Automatismi Benincà S.r.l.**

Dirección: Via Scamozzi, 3 - 36030 Montecchio Precalcino (VI) - Italy

Declara que: la automatización para cancelas de batiente **DU.50.**

- está construída para ser incorporada en una máquina o para ser ensamblada con otras maquinarias para construir una máquina considerada por la Directiva 89/392 CE, como modificada;
- no es, por consiguiente, conforme en todos los puntos a la posiciones de esta Directiva;
- es conforme a las condiciones de las siguientes otras Directivas CE:  
Directiva de la baja tensión 73/23/CEE, 93/68/CEE.  
Directiva de compatibilidad electromagnética 89/336/CEE, 93/68/CEE

y que

- han sido aplicadas las siguientes (partes/cláusulas de) normas armonizadas:  
EN 55022, EN 61000-3-2, EN 61000-3-3, EN 50082-1, EN 60335-1.
- han sido aplicadas las siguientes (partes/cláusulas de) normas y especificaciones técnicas nacionales: UNI 8612.

además declara que no ha permitido poner en servicio la maquinaria hasta que la máquina en la cual será incorporada o de la cual resultará componente esté identificada y no sea declarada la conformidad a las condiciones de la Directiva 89/392 CE y a la legislación nacional que le corresponda, vale decir, hasta que la maquinaria correspondiente a la presente declaración no forme un conjunto único con la máquina final.

Benincà Luigi, Responsable legal.  
Montecchio Precalcino, 20/11/97

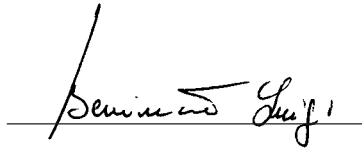

## Attenzione

- Prima di procedere all'installazione leggere le istruzioni qui riportate.
- È fatto divieto assoluto di utilizzare il prodotto DU.50 per applicazioni diverse da quelle contemplate dalle presenti istruzioni.
- Istruire l'utilizzatore all'uso dell'impianto.
- Consegnare all'utilizzatore le istruzioni ad esso rivolte.
- Tutti i prodotti Benincà sono coperti da polizza assicurativa che risponde di eventuali danni a cose o persone causati da difetti di fabbricazione, richiede però la marcatura CE della "macchina" e l'utilizzo di componenti originali Benincà.

## Warning

- **Before installing the automatic system read the instructions hereunder carefully.**
- **It is strictly forbidden to use the product DU.50 for applications other than indicated in this instruction handbook.**
- **Show the user how to use the automation system.**
- **Give the user the part of the leaflet which contains the instructions for users.**
- **All Benincà products are covered by an insurance policy for any possible damages to objects and persons caused by construction faults, under condition that the entire system be marked CE and only Benincà parts be used.**

## Achtung

- *Vor Beginn der Montage diese Anleitungen lesen.*
- *Es ist strengstens untersagt, das Produkt DU.50 für andere Zwecke zu verwenden, als die von den vorliegenden Anweisungen beschriebenen Anwendungszwecke.*
- *Den Benutzer über den Gebrauch der Anlage unterrichten.*
- *Dem Benutzer die Teile der Betriebsanleitung adgeben, die die auskunft für den Benutzer enthält.*
- *Alle Produkte Benincà wurden mit einem Versicherungsschein versehen, der alle eventuellen Schäden an Dingen oder Personen abdeckt, die durch Herstellungsdefekte hervorgerufen wurden, vorausgesetzt, das Gerät besitzt die Kennzeichnung EU und es wurden original Benincà Einzelkomponenten verwendet.*

## Attention

- **Avant de procéder à l'installation, lire les instructions contenues dans ce manuel.**
- **Il est impérativement interdit d'utiliser le produit DU.50 pour des applications différentes de celles énoncées dans les présentes instructions.**
- **Fournir à l'utilisateur les renseignements sur l'emploi de l'installation.**
- **Donner à l'utilisateur la partie du livret d'instructions qui contiens les renseignements pour l'utilisateur.**
- **Tous les produits Benincà sont couverts par une police d'assurance qui répond d'éventuels préjudices corporels ou matériels provoqués à cause de défauts de fabrication, mais qui requiert toutefois le marquage CE de la "machine" et l'utilisation de pièces de rechange d'origine Benincà.**

## Atención

- Antes de proceder a la instalación leer las instrucciones aquí aportadas.
- Está absolutamente prohibido utilizar el producto DU.50 para aplicaciones diversas a aquellas contempladas en las presentes instrucciones.
- Instruir al usuario sobre el uso de la instalación.
- Entregar al usuario las instrucciones que le corresponden.
- Todos los productos Benincà están cubiertos por la póliza de seguros que responde de eventuales daños a personas o cosas causados por defectos de fabricación, pero require para ello la marca CE de la "maquinaria" y la utilización de componentes originales Benincà.

Dati tecnici	Technical data	Technische Daten	Donnees technique	Datos técnicos	DU.50
Alimentazione	<b>Voltage</b>	<i>Speisung</i>	<i>Alimentation</i>	Alimentación	V 230
Potenza assorbita	<b>Absorbed rating</b>	<i>Leistung</i>	<i>Puissance absorbée</i>	Potencia absorbida	W 170
Corrente assorbita	<b>Absorbed current</b>	<i>Strom-Verbrauch</i>	<i>Courant absorbée</i>	Corriente absorbida	A 0.85
Spinta	<b>Thrust</b>	<i>Druck</i>	<i>Poussée</i>	Par	N 1800
Classe isolamento	<b>Insulation class</b>	<i>Isolierklasse</i>	<i>Classe d'isolement</i>	Clase de aislamiento	F
Tempo x compiere 90°	<b>90° rotation time</b>	<i>90° Öffnungszeit</i>	<i>Temps employé pour faire 90°</i>	Tiempo para abrir 90°	s ≈ 35
Lunghezza max anta	<b>Max wing length</b>	<i>Max Flügelänge</i>	<i>Longeur maximum porte</i>	Longitud max. de la hoja	m 5
Grado di protezione	<b>Protection degree</b>	<i>Schutzgrad</i>	<i>Degré de protection</i>	Grado de protección	IP54
Velocità di traslazione	<b>Translation speed</b>	<i>Geschwindigkeit</i>	<i>Vitesse de traslation</i>	Velocidad de traslación	m/1' 0.7
N° di manovre consecutive	<b>N° continuous manoeuvres</b>	<i>Anzahl Vorgänge hintereinander</i>	<i>N° manoeuvres consécutives</i>	N° maniobras consec.	4
Protezione termica	<b>Thermal protection</b>	<i>Thermoschutz</i>	<i>Protection thermique</i>	Protección térmica	°C 130
Temperatura di funzionamento	<b>Operating temperature</b>	<i>Laufzeit</i>	<i>Température de fonctionnement</i>	Temperatura de funcionamiento	°C -20 / +70
Condensatore	<b>Condenser</b>	<i>Kondensator</i>	<i>Condensateur</i>	Condensador	µF 9
Lubrificazione	<b>Lubrication</b>	<i>Schmierung</i>	<i>Lubrification</i>	Lubrificación	Grasso GR LP1
Corsa standard	<b>Standard stroke</b>	<i>Standardhub</i>	<i>Course standard</i>	Carrera estancar	mm 500
Peso	<b>Weight</b>	<i>Gewicht</i>	<i>Poids</i>	Peso	Kg 11

**Dimensioni d'ingombro**  
**Overall dimensions**  
**Abmessungen**  
**Dimensions d'encombrement**  
**Dimensiones exteriores**

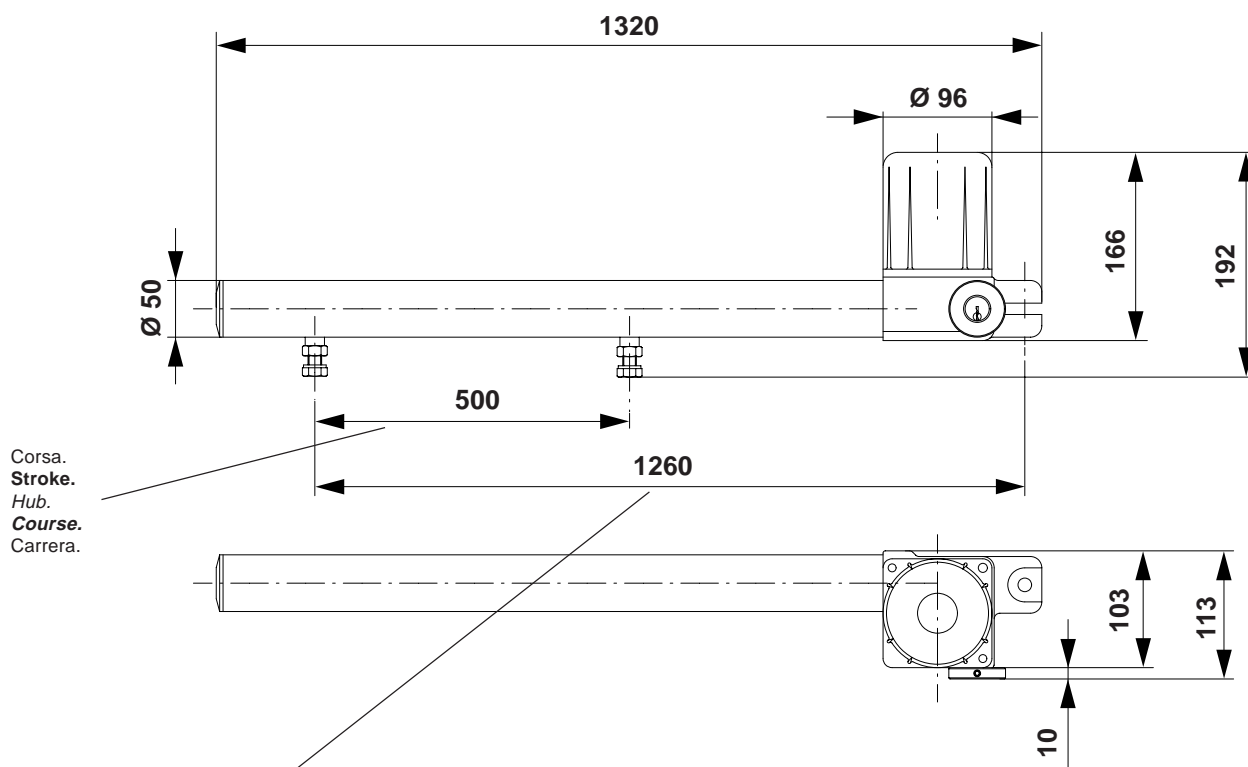

Corsa.  
Stroke.  
Hub.  
Course.  
Carrera.

Interasse ancoraggi.  
Distance between axes of anchoring bolts.  
Die maximale Öffnung der Verankerungen.  
Entraxe ancrages.  
Distancia entre ejes anclajes.

## Notizie generali

Per un buon funzionamento delle automazioni in oggetto, il cancello da automatizzare dovrà rispondere alle seguenti caratteristiche:

- buona robustezza e rigidità
- le cerniere devono presentare giochi minimi e permettere che le manovre manuali siano dolci e regolari
- in posizione di chiusura le ante devono combaciare fra loro per tutta l'altezza.

## General information

For an efficient operation of these automatism, the gate must have the following features:

- good stoutness and stiffness
- all hinges must have positive clearances and permit smooth and regular manual operations.
- when wings are closed their height have to fit together.

## Allgemeine Information

Zum guten Betrieb der genannten Automation, muß das Gitter folgende Eigenschaften haben:

- Stärke und Festigkeit
- Die Scharniere müssen minimale Spiele aufweisen und die manuelle Öffnung und Schließung müssen in jedem Fall leicht sein.
- Bei der Schließung müssen die Flügel genau aufeinander passen

## Notice générales

Pour un bon fonctionnement de l'automatisme en object, la porte basculante doit avoir les suivantes caractéristiques:

- bonne robustesse et rigidité
- les charnières doivent avoir un moindre jeu pour permettre que les manoeuvres soient aisées et régulières.
- en position de fermeture, les portes doivent parfaitement coïncider entre elles et sur toute la hauteur.

## Noticias generales

Para un buen funcionamiento de las automatizaciones en cuestión, la cancela a automatizar deberá responder a las siguientes características:

- Buena robustez y rigidez
- Las bisagras deben presentar un mínimo juego y permitir que las maniobras manuales sean suaves y regulares.
- En posición cerrada las hojas deben quedar al mismo nivel en altura.

Arresto in apertura.  
**Stop when opening.**  
 Endanschlag zur Öffnung.  
**Arrêt en ouverture.**  
 Tope en apertura.

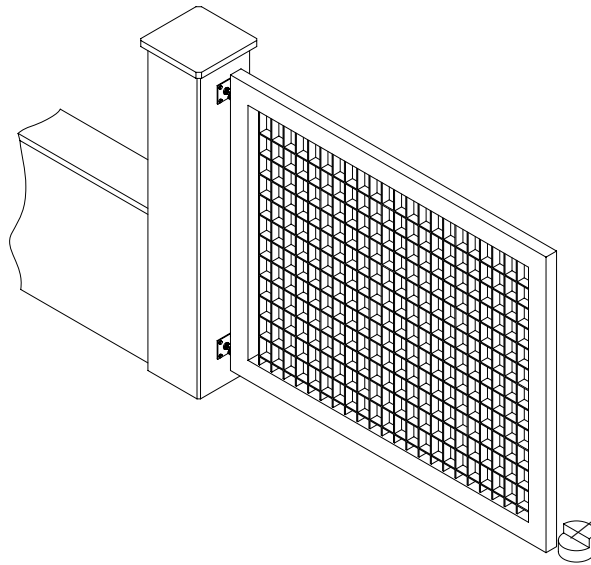

Arresto in chiusura.  
**Stop when closing.**  
 Endanschlag zur Schließung.  
**Arrêt en fermeture.**  
 Tope de cierre.

Fig.1

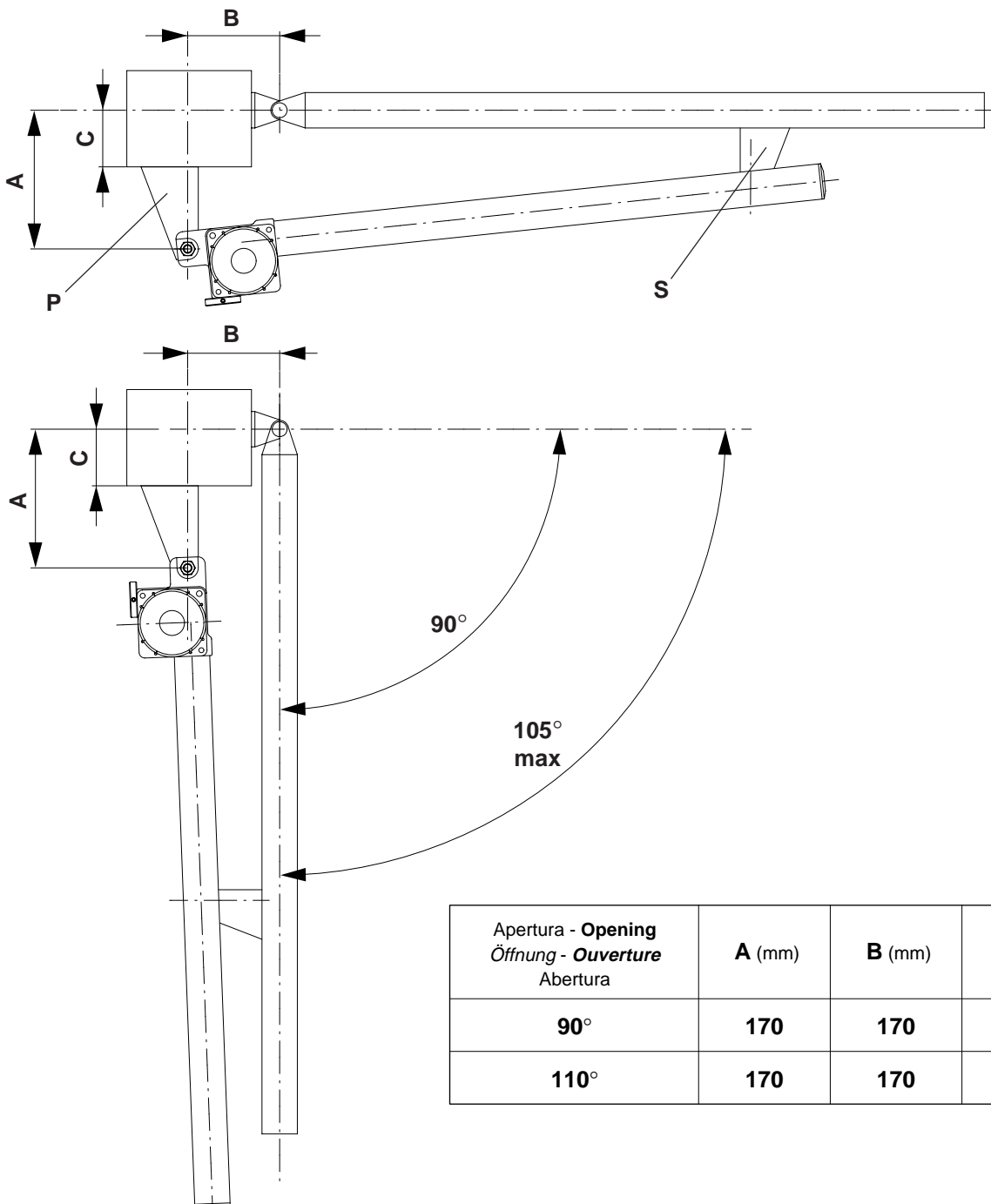

Apertura - <b>Opening</b> Öffnung - <b>Ouverture</b> Abertura	<b>A</b> (mm)	<b>B</b> (mm)	<b>C</b> (mm)
<b>90°</b>	<b>170</b>	<b>170</b>	<b>100</b>
<b>110°</b>	<b>170</b>	<b>170</b>	<b>100</b>

Fig.2



## **Arresti meccanici**

Il cancello da automatizzare deve disporre di arresto meccanico sia in apertura che in chiusura, in quanto il DU.50 non dispone di finecorsa elettromagnetici (fig. 1).

## **Mechanical stops**

**The gate to automate must have an opening and closing mechanical stop as the DU.50 is not equipped with electro-magnetic limit stops (fig. 1).**

## ***Mechanische Endanschläge***

*Das Tor muß mit mechanischen Endanschläge ausgerüstet sein, dabei dem DU.50 kein elektromagnetische Endschalter vorgesehen ist (Abb. 1).*

## ***Arrêts mécaniques***

***Le portail devant être automatisé, doit être muni d'arrêts mécaniques soit en ouverture soit en fermeture parce que le DU.50 ne dispose pas de fin de course électromagnétiques (fig. 1).***

## **Topes mecánicos**

La cancela para automatizar debe disponer de tope mecánico tanto en apertura como en cierre, ya que el DU.50 no dispone de finales de carrera electromagnéticos (fig. 1).

## **Messa in posa dell'automatismo**

Stabilire l'altezza dal suolo dell'automatismo (si consiglia il più centrato possibile rispetto al portone ed in corrispondenza di un solido trasverso).

Saldare quindi la piastra P rispettando le quote di fig. 2.

Con il portone in chiusura, saldare la staffa S rispettando la quota di fig. 3, ad un trasverso del portone o ad altro elemento adeguatamente robusto; tener presente che in questa condizione il pistone non deve essere totalmente a fine corsa.

Fissare l'attuatore alla piastra P tramite il perno T, interponendo tra la piastra sopramenzionata e l'attacco dell'attuatore la molla a tazza M (fig. 3).

Bloccare infine l'attuatore alla piastra S tramite la vite V e la rosetta dentata R.

## **Automatism positioning**

**Fix the distance from the ground of the automatism (it is advisable it is in the middle of the gate and possibly close to a strong ledger).**

**Now weld the plate P as per dimensions given on fig. 2.**

**With the door closed, weld the bracket S following the dimensions indicated in Fig. 3, to a crosspiece of the door or to another equally rugged element. Keep in mind that in this condition the piston must not be totally at stroke-end.**

**Fit the actuator to the plate P by means of the pivot T. The cup spring M must be positioned between the above plate and the fitting of the actuator (Fig. 3).**

**Fix the actuator to the plate S by means of the screw V and the toothed washer R.**

## ***Anbringung des Automatismus***

*Die Höhe des Automatismus über dem Fußboden bestimmen (möglichst auf die Mitte des Tores und auf einen*

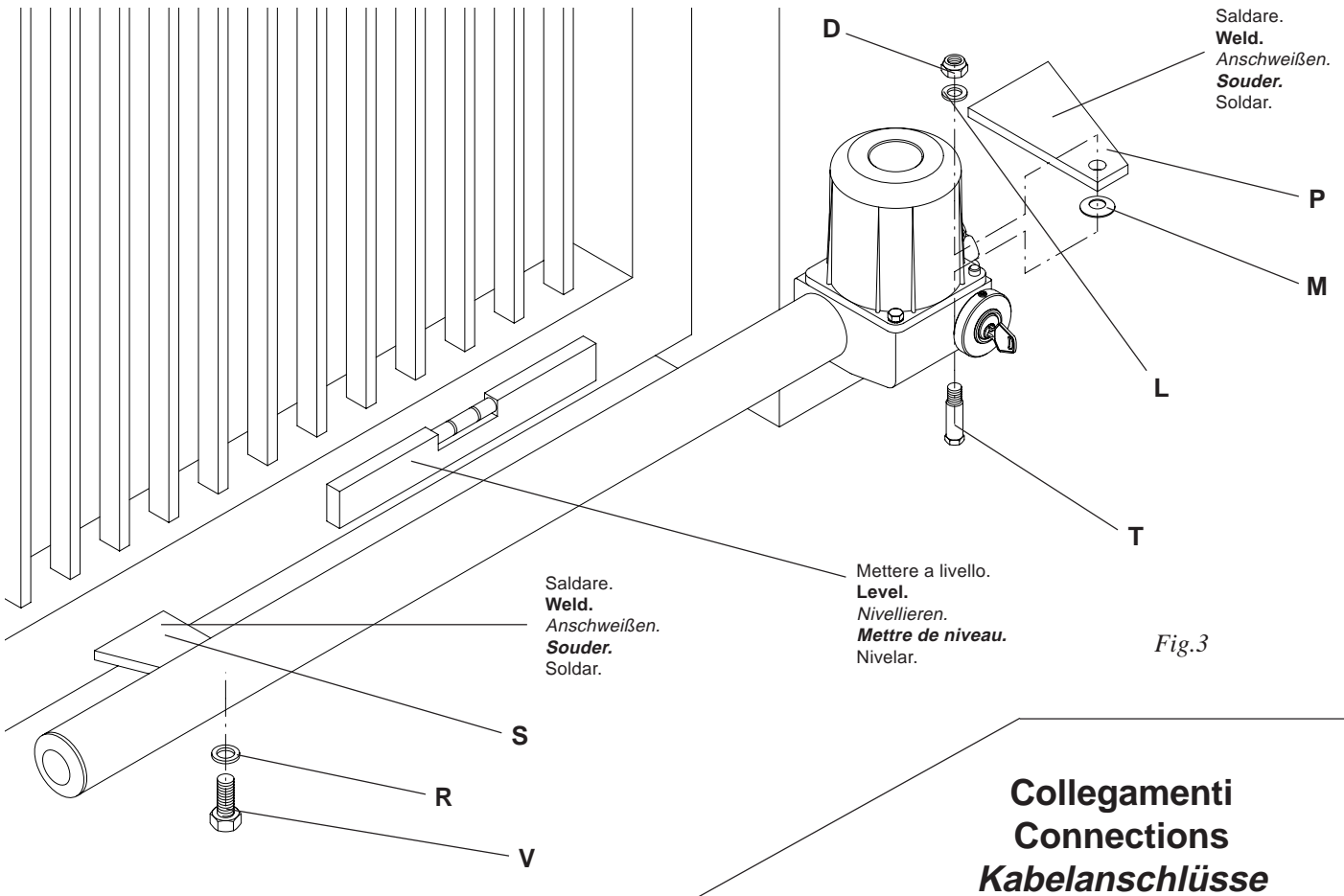

**Collegamenti  
Connections  
Kabelanschlüsse  
Connexions  
Conexiones**

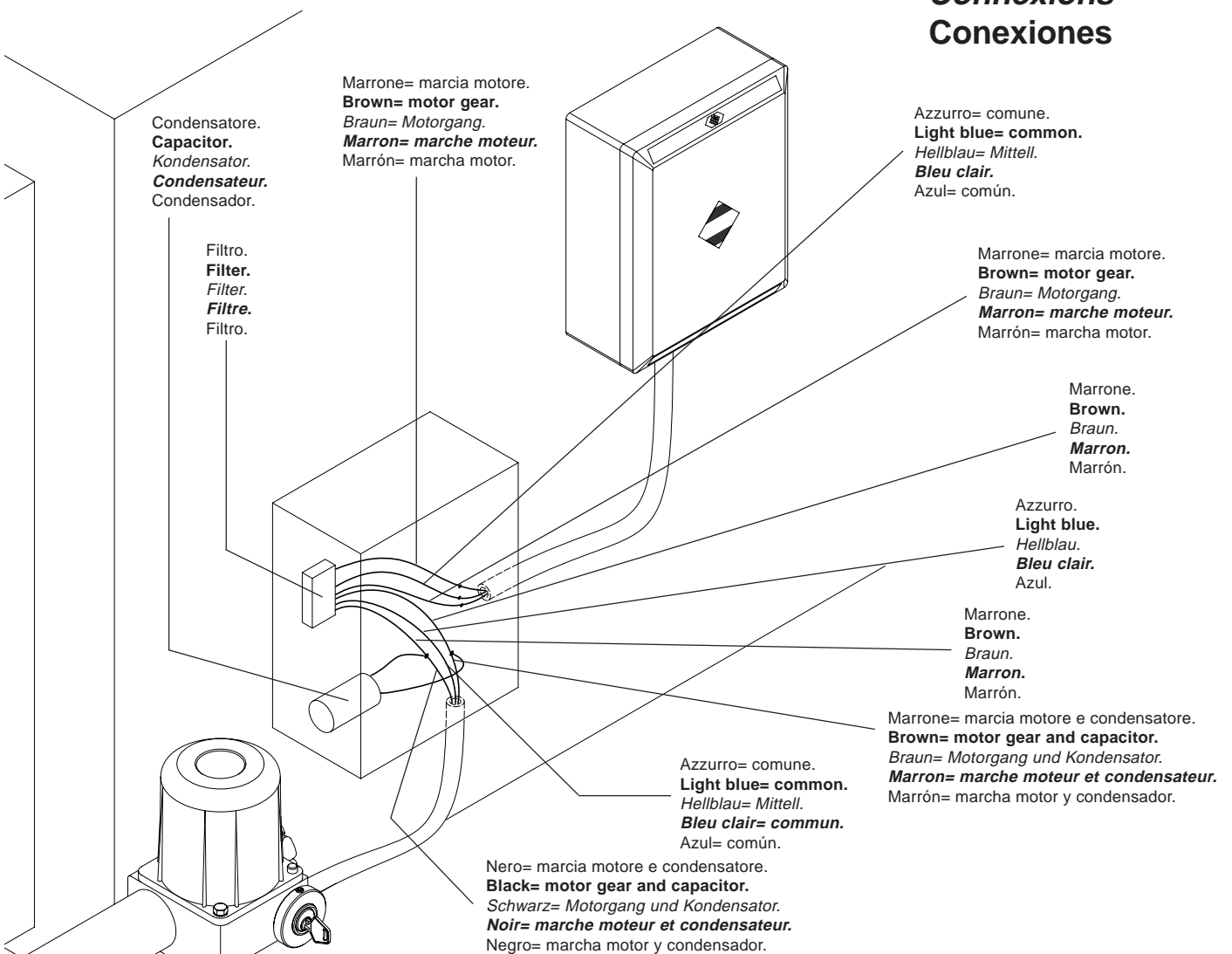

festen Querträger bezogen).

Dann die Platte P anschweißen. Dabei die Maße von Bild 2 einhalten.

Bügel S gemäß den Maßen in Abb. 3, bei geschlossenem Tor an einer Querhalterung des Tores, oder an einem anderen geeigneten und robusten Teil anschweißen. Beachten, daß der Kolben sich dabei nicht ganz am Ende des Laufes befindet.

Antrieb an Platte P mittels Zapfen T befestigen. Zwischen Platte und Antriebshalterung Tellerfeder M platzieren. Antrieb mittels Schraube V und gezackter Scheibe R an Platte S befestigen.

### **Mise en place de l'automatisme**

**Établir la hauteur par rapport au sol de l'automatisme (nous vous conseillons de la déterminer la plus centrée possible par rapport au portail et en correspondance d'une traverse solide).**

**Souder donc la plaque P en respectant les côtes de la fig. 2.**

**Avec le portail en fermeture, souder la patte S en respectant la cote indiquée à la figure 3 à une traverse du portail ou à un autre élément de robustesse adéquate: veuillez tenir compte que dans cette condition le piston ne doit pas être totalement en fin de course.**

**Fixer l'actionneur à la plaque P au moyen du pivot T en interposant le ressort à godet M (fig. 3) entre la plaque susmentionnée et la fixation de l'actionneur.**

**Bloquer ensuite l'actionneur à la plaque S au moyen de la vis V et de la rondelle dentée R.**

### **Posicionamiento del automatismo**

Establecer la altura del suelo para el automatismo (se aconseja lo más centrado posible con respecto a la puerta y en correspondencia con un sólido travesaño).

Soldar entonces la pletina P respetando las cotas de la fig.2.

Con el portal en cierre, soldar el soporte S, según las cotas mostradas en la figura 3, a un travesaño del portal o a otro elemento adecuadamente robusto; tener en cuenta que, en esta condición, el émbolo no debe quedar totalmente a tope de carrera.

Asegurar el obturador a la plancha P por medio del pasador T, intercalando entre la antedicha plancha y la unión del actuador el muelle de taza M (figura 3).

Por último, bloquear el actuador a la plancha S por medio del tornillo V y la arandela dentada R.

### **Collegamenti**

N.B.: Collegare il filtro il più vicino possibile al motore ed in ogni caso prima che il cavo motore corra vicino ad altri cavi o fili.

Per il collegamento alla centralina, fare riferimento alle istruzioni della centrale stessa.

### **Connections**

N.B.: Connect the filter as near as possible to the motor and in any case before the point where the motor cable runs near other cables or wires.

For connections to the electronic gear case, please refer to instructions relative to the electronic gear case itself.

### **Kabelanschlüsse**

N.B. Filter so nah wie möglich an den Motor anschließen. In keinem Falle darf das Motorkabel vorher an anderen Kabeln oder Filtern vorbeiführen.

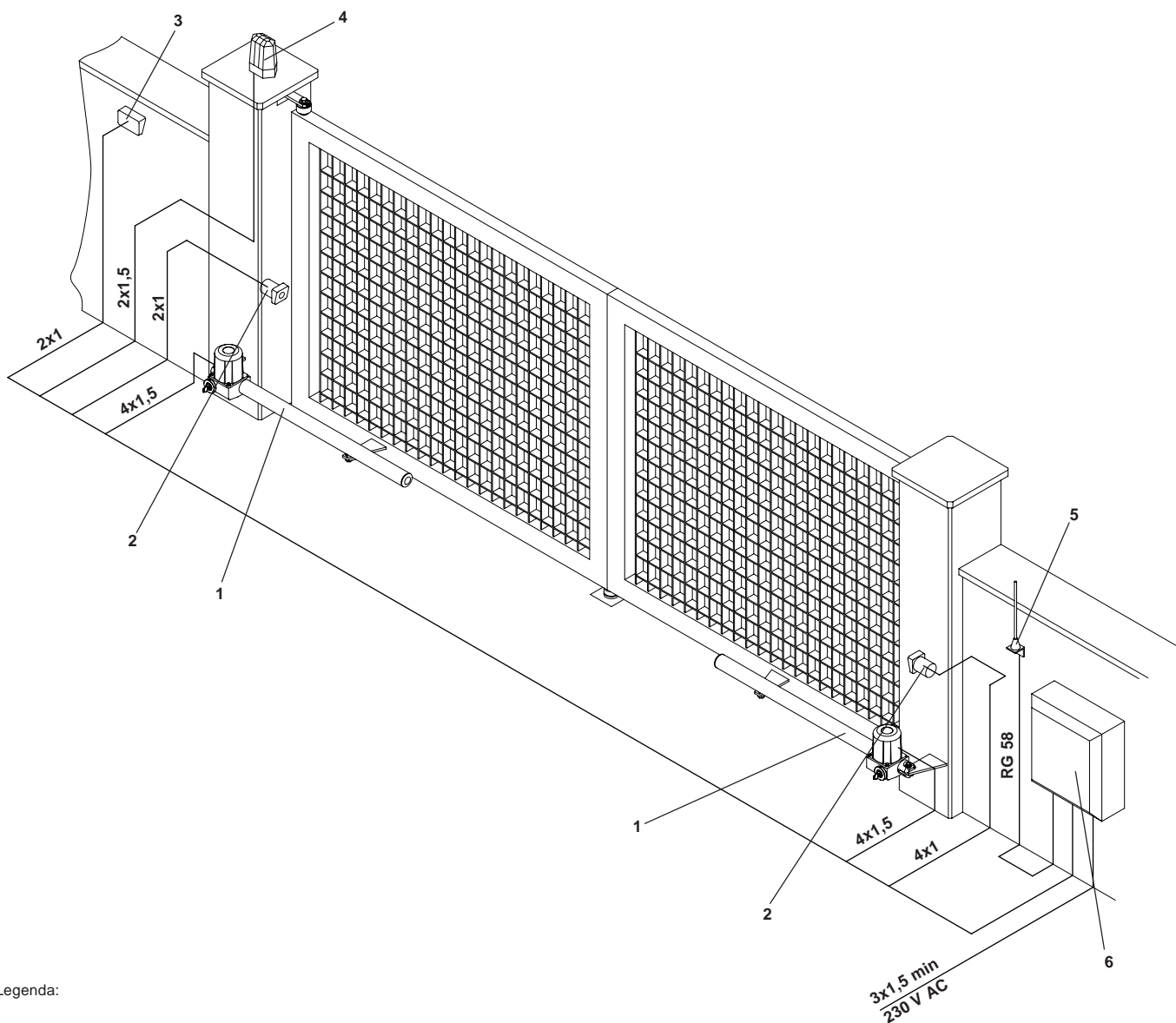

Legenda:

- 1 Motoriduttore DU.50
- 2 Fotocellule SC.P50 (da incasso), SC.P50E (da esterno)
- 3 Selettore a chiave ID.SC o ID.SCE (da esterno) o tastiera digitale ID.PTD
- 4 Lampeggiante ID.LUX
- 5 Antenna LO.E1N o LO.E1LUX (quarzata)
- 6 Centrale elettronica DA.93AM.

Legenda:

- 1 Motoreductor DU.50
- 2 Photo-electric cells SC.P50 (built in), SC.P50E (external)
- 3 Key selector ID.SC or ID.SCE (external) or digital keyboard ID.PTD
- 4 Flash-light ID.LUX
- 5 Antenna LO.E1N or LO.E1LUX (quartz)
- 6 Electronic board DA.93AM.

Zeichenerklärung:

- 1 Getriebemotor DU.50
- 2 Fotozelle SC.P50 (eingelegt), SC.P50E (außenliegend)
- 3 Schlüssel-Selektor ID.SC oder ID.SCE (außenliegend) oder Digital-Tastatur ID.PTD
- 4 Blinker ID.LUX
- 5 Antenne LO.E1N oder LO.E1LUX (Quartz)
- 6 Elektroschrank DA.93AM.

Légende:

- 1 Moteur-réducteur DU.50
- 2 Photocellule SC.P50 (noyée) - SC.P50E (d'extérieur)
- 3 Selecteur à clé ID.SC ou ID.SCE (d'extérieur) ou clavier digital ID.PTD
- 4 Clignotant ID.LUX
- 5 Antenne LO.E1N ou LO.E1LUX (au quartz)
- 6 Centrale électronique DA.93AM.

Leyenda:

- 1 Motorreductor DU.50
- 2 Fotocélulas SC.P50 (de empotrar), SC.P50E (de superficie).
- 3 Selectores a llave ID.SC o ID.SCE (de superficie).
- 4 Relampagueador ID.LUX.
- 5 Antena LO.E1N o LO.E1LUX (cuarzada).
- 6 Central electrónica DA.93AM.

N.B.: Tenere separati i cavi di potenza da quelli ausiliari.

**N.B.: The power cables must be kept separated from the auxiliary cables.**

Wichtig: Leistungskabel von Hilfskabeln getrennt halten.

**N.B.: Séparer les câbles de puissance des câbles auxiliaires.**

N.B.: Tener separados los cables de potencia de los auxiliares.

*Für den Elektroanschluß an die Steuerung, deren Hinweise beachten.*

## **Connexions**

***N.B. Connecter le filtre le plus près possible du moteur et, en tout cas, avant le passage du câble moteur à proximité des autres câbles ou des autres fils.***

***Pour la connexion à la centrale, se référer aux instructions de la centrale elle-même.***

## **Conexiones**

NOTA: Conectar el filtro lo más cerca posible del motor y, en todo caso, antes de que el cable del motor pase cerca de otros cables o hilos.

Para la conexión a la centralita, hacer referencia a las instrucciones de la centralita misma.

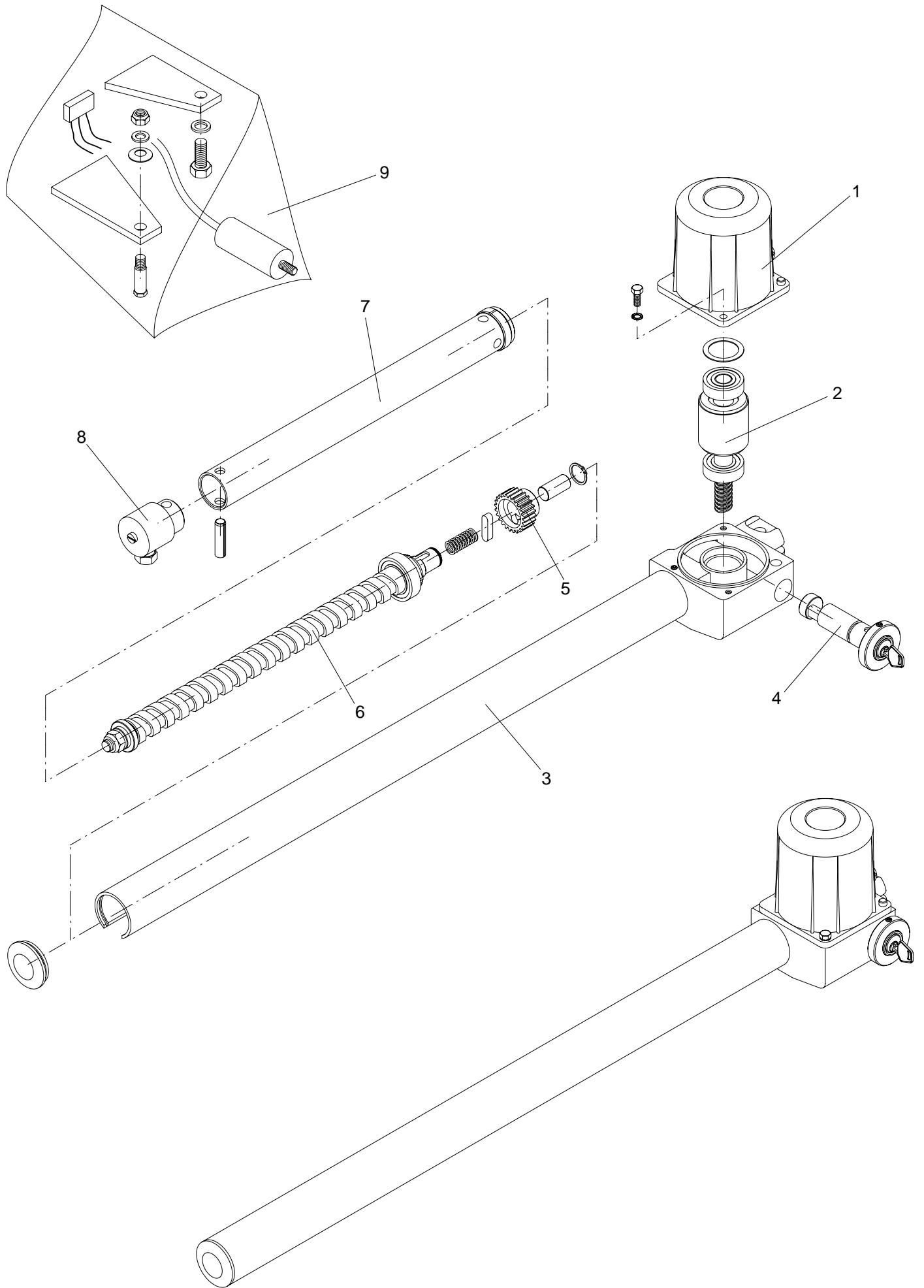

DU.50 dx						
Pos.	Denominazione - Description - Bezeichnung - Dénomination - Denominacion					Cod.
1	Motore	<b>Motor</b>	<i>Motor</i>	<b>Moteur</b>	Motor	9686450
2	Rotore con alberino	<b>Rotor with shaft</b>	<i>Rotor</i>	<b>Roteur avec arbre</b>	Rotor con eje	9686451
3	Tubo alluminio con carter riduttore	<b>Tube with gear box</b>	<i>Tubo</i>	<b>Tube avec carter</b>	Tubo con caja reductor	9686465
4	Gruppo sblocco	<b>Unlocking group</b>	<i>Entblockung Gruppe</i>	<b>Groupe de déblocage</b>	Desbloqueo	9686453
5	Ingranaggio	<b>Gear</b>	<i>Zahnrad</i>	<b>Engrenage</b>	Engranaje	9686454
6	Vite senza fine	<b>Worm screw</b>	<i>Zahnrad</i>	<b>Vis sans fin</b>	Engranaje	9686469
7	Tubo meccanico	<b>Tube</b>	<i>Tubo</i>	<b>Tube</b>	Tubo	9686466
8	Blocco NY con perno	<b>Lock with pin</b>	<i>Entblockung</i>	<b>Plaque avec pivot</b>	Bloqueo	9686457
9	Blister	<b>Blister</b>	<i>Blister</i>	<b>Blister</b>	Blister	9686458

DU.50 sx						
Pos.	Denominazione - Description - Bezeichnung - Dénomination - Denominacion					Cod.
1	Motore	<b>Motor</b>	<i>Motor</i>	<b>Moteur</b>	Motor	9686459
2	Rotore con alberino	<b>Rotor with shaft</b>	<i>Rotor</i>	<b>Roteur avec arbre</b>	Rotor con eje	9686451
3	Tubo alluminio con carter riduttore	<b>Tube with gear box</b>	<i>Tubo</i>	<b>Tube avec carter</b>	Tubo con caja reductor	9686467
4	Gruppo sblocco	<b>Unlocking group</b>	<i>Entblockung Gruppe</i>	<b>Groupe de déblocage</b>	Desbloqueo	9686461
5	Ingranaggio	<b>Gear</b>	<i>Zahnrad</i>	<b>Engrenage</b>	Engranaje	9686454
6	Vite senza fine	<b>Worm screw</b>	<i>Zahnrad</i>	<b>Vis sans fin</b>	Engranaje	9686469
7	Tubo meccanico	<b>Tube</b>	<i>Tubo</i>	<b>Tube</b>	Tubo	9686466
8	Blocco NY con perno	<b>Lock with pin</b>	<i>Entblockung</i>	<b>Plaque avec pivot</b>	Bloqueo	9686457
9	Blister	<b>Blister</b>	<i>Blister</i>	<b>Blister</b>	Blister	9686458

## Norme di sicurezza

- Non sostare nella zona di movimento delle ante.
- Non lasciare che i bambini giochino con i comandi o in prossimità delle ante.
- In caso di anomalie di funzionamento non tentare di riparare il guasto ma avvertire un tecnico specializzato.

## Safety rules

- Do not stand in the movement area of the gate.
- Do not let children play with controls and near the gate.
- Should operating faults occur, do not attempt to repair the fault but call a qualified technician.

## Sicherheitsvorschriften

- Nicht im Öffnungsbereich verweilen.
- Kinder nicht mit den Steuerungen oder in der Nähe des Tores spielen lassen.
- Bei Funktionsausfällen nicht versuchen, den Schaden selber zu beheben, sondern den Techniker rufen.

## Normes de sécurité

- Ne vous arrêtez jamais dans la zone de mouvement des portes.
- Ne laissez pas les enfants jouer avec les commandes ou à proximité des portes.
- En cas d'anomalies de fonctionnement, n'essayez pas de réparer la panne mais contactez un technicien spécialisé.

## Normas de seguridad

- No pararse en la zona de movimiento de las hojas.
- No dejar que los niños jueguen con los mandos o en proximidad de las hojas.
- En caso de anomalías de funcionamiento no intentar reparar la avería sino que avisar a un técnico especializado.

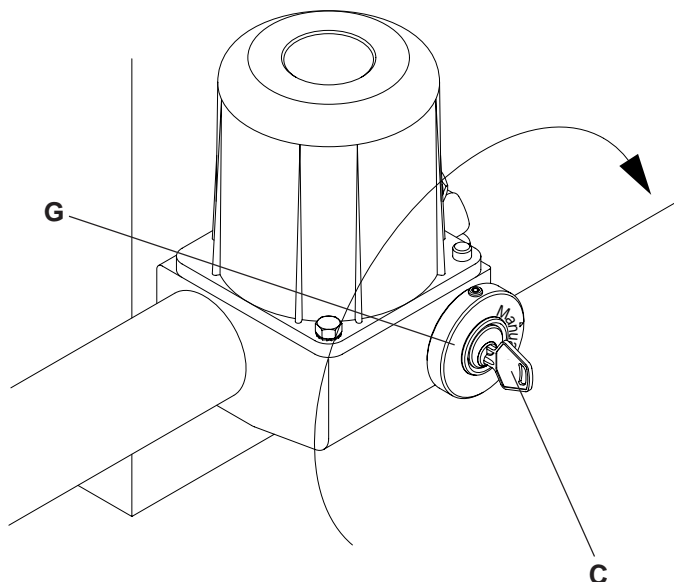

Fig.A

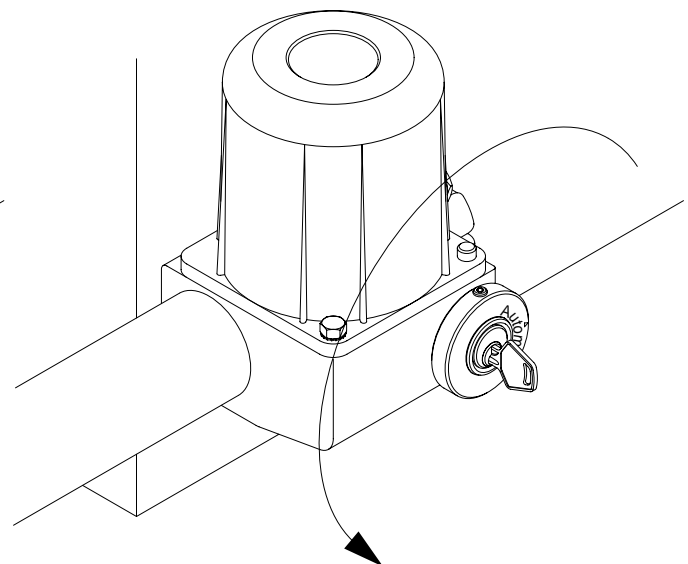

Fig.B



## **Manovra manuale e d'emergenza**

In caso di mancanza dell'energia elettrica o di guasto, per azionare manualmente le ante procedere come segue (riferirsi alle figure A,B):

- inserire la chiave personalizzata C ruotarla di 180°.
  - ruotare poi la ghiera G di 180° fino a portare la scritta "Manuale" nella posizione di figura A.
- Per ripristinare il funzionamento automatico ruotare nuovamente la ghiera G portando la scritta "Automatico" nella posizione di figura B; la prima manovra ripristinerà il normale funzionamento.

## **Manual and emergency operation**

**Should a power failure or a break-down occur, the gate can be manually opened and closed as follows (refer to figures A,B):**

- **Insert the special key C and turn it by 180°.**
  - **Then rotate the ring G by 180° until the wording "Manuale" reaches the position shown in Fig. A.**
- To reset the automatic operation, rotate the ring G again until the wording "Automatico" reaches the position shown in Fig. B. When the system is activated, the normal operation will be reset.**

## ***Von Hand Bedienung und Notbetrieb***

*Bei Strom- oder Betriebsausfall kann zur manuellen Torbetätigung wie folgt vorgegangen werden (siehe Abbildungen A,B):*

- *Codierten Schlüssel C einfügen und um 180° drehen.*
  - *Zwinge G um 180° drehen und dabei auf Position "Manuale" bringen, siehe Abb.A.*
- Soll die Automatikfunktion wieder eingeschaltet werden, Zwinge G auf Stellung "Automatico" bringen, Siehe Abb.B.*

## ***Manoeuvre manuelle et d'urgence***

***En cas de panne de courant ou d'autres pannes, intervenir sur l'actionnement manuel de la manière suivante (faire référence à la figure A et B):***

- ***Introduire la clé personnalisée C et la faire tourner de 180°.***
- ***Tourner ensuite la couronne G de 180° jusqu'à ce que l'inscription "Manuale" se place dans la position indiquée la figure A.***

***Pour rétablir le fonctionnement en automatique tourner de nouveau la couronne G en plaçant l'inscription "Automatico" dans la position indiquée à la figure 2, la première manoeuvre restaurera le fonctionnement normal.***

## **Maniobra manual y de emergencia**

En caso de ausencia de energía eléctrica o de avería, para accionar manualmente las hojas, proceder como se indica a continuación (referencias en la figura A y B):

- Introducir la llave personalizada C y darle una vuelta de 180°.
- Seguidamente, dar una vuelta a la virola G de 180° hasta llevar la palabra "Manuale" a la posición mostrada en la figura A.

Para restablecer el funcionamiento automático, girar de nuevo la virola G llevando la palabra "Automatico" en la posición mostrada en la figura B. La primera maniobra restablecerá el funcionamiento normal.

## Manutenzione

- Controllare periodicamente l'efficienza dello sblocco manuale di emergenza.
- Astenersi assolutamente dal tentativo di effettuare riparazioni, potreste incorrere in incidenti; per queste operazioni contattare un tecnico specializzato.
- L'attuatore non richiede manutenzioni ordinarie, tuttavia è necessario verificare periodicamente l'efficienza dei dispositivi di sicurezza e le altre parti dell'impianto che potrebbero creare pericoli in seguito ad usura.

## Maintenance

- **Every month check the good operation of the emergency manual release.**
- **It is mandatory not to carry out extraordinary maintenance or repairs as accidents may be caused. These operations must be carried out by qualified personnel only.**
- **The operator is maintenance free but it is necessary to check periodically if the safety devices and the other components of the automation system work properly. Wear and tear of some components could cause dangers.**

## Wartung

- *Monatliche Kontrolle der manuellen Notentriegelung*
- *Es ist absolut untersagt, selbstständig Sonderwartung oder Reparaturen vorzunehmen, da Unfälle die Folge sein können; wenden Sie sich an den Techniker.*
- *Der Antrieb braucht keine ordentliche Unterhaltung aber es ist periodisch notwendig die Leistungsfähigkeit der Sicherheitsvorrichtungen und die andere Teile des Anlages zu prüfen. Sie könnten durch Abnutzung Gefahr hervorbringen.*

## Maintenance

- **Contrôler tous les mois le bon état du déverrouilleur manuel d'urgence.**
- **S'abstenir impérativement de toute tentative d'effectuer des maintenances extraordinaires ou des réparations, sous risque d'accident. Contactez un technicien spécialisé pour ces opérations.**
- **L'actuateur ne demande pas de manutention ordinaire mais il faut vérifier périodiquement l'efficience des dispositifs de sécurité et les autres parties de l'installation qui puissent créer dangers à cause d'usure.**

## Mantenimiento

- Controlar periódicamente la eficiencia del desbloqueo manual de emergencia.
- Abstenerse absolutamente de intentar efectuar reparaciones, podrían incurrir en accidentes; para estas operaciones contactar con un técnico especializado.
- El operador no requiere mantenimiento habitual, no obstante es necesario verificar periódicamente la eficiencia de los dispositivos de seguridad y las otras partes de la instalación que pudiesen crear peligros a causa del desgaste.

## Smaltimento

Qualora il prodotto venga posto fuori servizio, è necessario seguire le disposizioni legislative in vigore al momento per quanto riguarda lo smaltimento differenziato ed il riciclaggio dei vari componenti (metalli, plastiche, cavi elettrici, ecc.); è consigliabile contattare il vostro installatore o una ditta specializzata ed abilitata allo scopo.

## Waste disposal

**If the product must be dismantled, it must be disposed according to regulations in force regarding the differentiated waste disposal and the recycling of components (metals, plastics, electric cables, etc..).**

**For this operation it is advisable to call your installer or a specialised company.**

## **Entsorgung**

*Wird das Gerät außer Betrieb gesetzt, müssen die gültigen Gesetzesvorschriften zur differenzierten Entsorgung und Wiederverwendung der Einzelkomponenten, wie Metall, Plastik, Elektrokabel, usw., beachtet werden. Rufen Sie Ihren Installateur oder eine Entsorgungsfirma.*

## **Démolition**

***Au cas où le produit serait mis hors service, il est impératif de se conformer aux lois en vigueur pour ce qui concerne l'élimination différenciée et le recyclage des différents composants (métaux, matières plastiques câbles électriques, etc...) contactez votre installateur ou une firme spécialisée autorisée à cet effet.***

## **Eliminación de aguas sucias**

Cada vez que el producto esté fuera de servicio, es necesario seguir las disposiciones legislativas en vigor en ese momento en cuanto concierne a la eliminación de suciedad y al reciclaje de varios componentes (metales, plásticos, cables eléctricos, etc.), es aconsejable contactar con su instalador o con una empresa especializada y habilitada para tal fin.

## **Attenzione**

Tutti i prodotti Benincà sono coperti da polizza assicurativa che risponde di eventuali danni a cose o persone causati da difetti di fabbricazione, richiede però la marcatura CE della "macchina" e l'utilizzo di componenti originali Benincà.

## **Warning**

**All Benincà products are covered by insurance policy for any possible damages to objects and persons caused by construction faults under condition that the entire system be marked CE and only Benincà parts be used.**

## **Achtung**

*Alle Produkte BENINCA' wurden mit einem Versicherungsschein versehen, der alle eventuellen Schäden an Dingen oder Personen abdeckt, die durch Herstellungsdefekte hervorgerufen wurden, vorausgesetzt, das Gerät besitzt die Kennzeichnung EU und es wurden original BENINCA' Einzelkomponenten verwendet.*

## **Attention**

***Tous les produits Benincà sont couverts par une police d'assurance qui répond d'éventuels préjudices corporels ou matériels provoqués à cause de défauts de fabrication, mais qui requiert toutefois le marquage CE de la "machine" et l'utilisation de pièces de rechange d'origine Benincà.***

## **Atención**

Todos los productos Benincà están cubiertos por una póliza de seguros que responde de eventuales daños a personas o cosas, causados por defectos de fabricación, requiere sin embargo la marca CE de la "máquina" y la utilización de componentes originales Benincà.

